

Motorleistung: 875 - 1700 PS

Hubraum: 2.5L - 10.0L

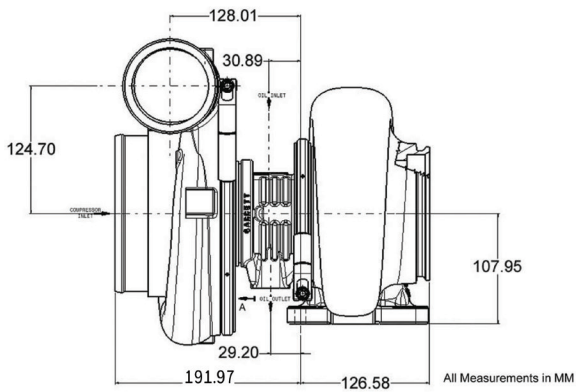

## VERDICHTERKENNFELD

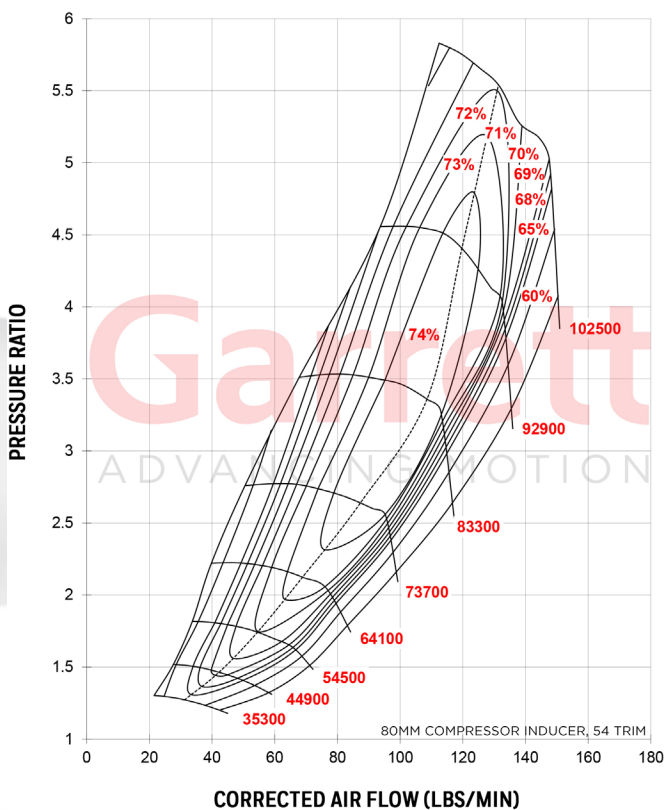

## EIGENSCHAFTEN:

GEN 2 AERODYNAMIK FEATURE FÜR EINE ERHÖHTE MOTORLEISTUNG

NEUES VERDICHTERRAD MIT 15% HÖHEREM DURCHFLUSS BEI 39% GERINGERER TRÄGHEIT

GRÖßERES .88 VERDICHTERGEHÄUSE IM NEUEN PORTED SHROUD DESIGN

VORBEREITETES VERDICHTERGEHÄUSE ZUR EINFACHEN AUFNAHME EINES OPTIONALEN DREHZAHLSSENSORS

KOMPATIBEL ZU DEN ALTEN GT UND GTX ABGASGEHÄUSEN

## TURBINENDIAGRAMM

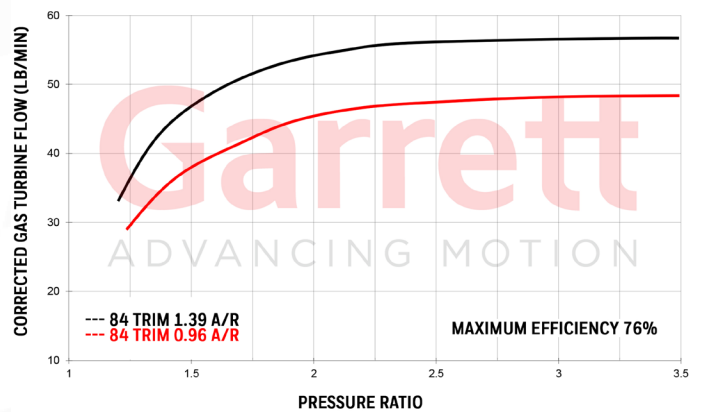

## Garrett GTX5009R GEN II

		Verdichterseite				Turbinenseite			
Super Core	Replaces	Eintritt	Austritt	Trim	A/R	Eintritt	Austritt	Trim	€
851285-5016S	NEW	76mm	109mm	49	0.88	99mm	91mm	84	CALL
851285-5017S	804878-5020S	80mm	109mm	54	0.88	99mm	91mm	84	CALL
Bemerkungen:		Abgasgehäuse	A/R	Einlass	Auslass	Wastegate	Volute	€	
Super Core und Abgasgehäuse werden separat verkauft		761208-0030	0.96	T6	V-Band	Nein	Single Scroll	CALL	
		761208-0033	1.39	T6	V-Band	Nein	Single Scroll	CALL	