

Motorleistung: 1075 - 2050 PS

Hubraum: 2.8L - 11.0L

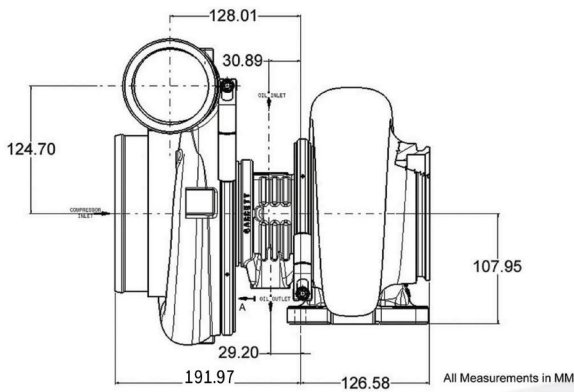

VERDICHTERKENNFELD

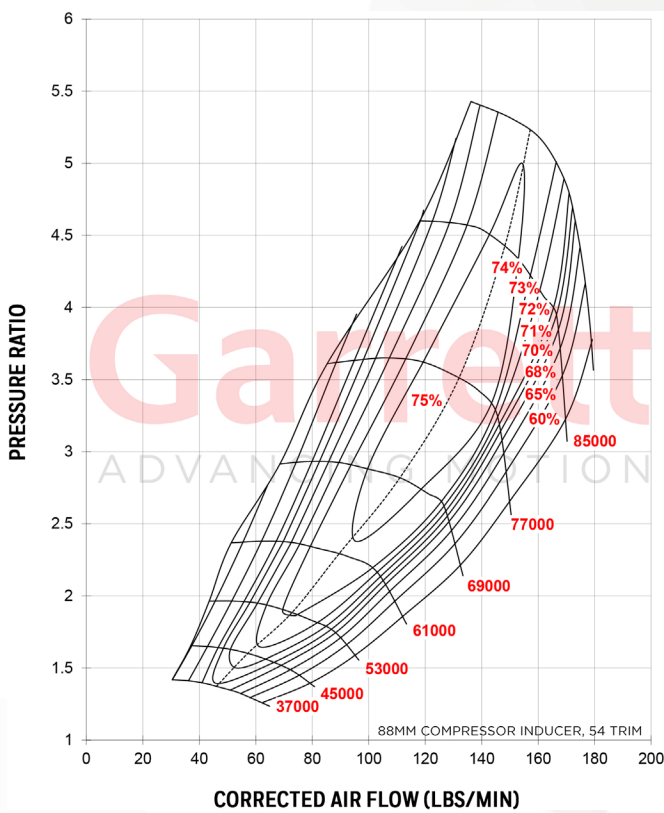

EIGENSCHAFTEN:

GEN 2 AERODYNAMIK FEATURE FÜR EINE ERHÖHTE MOTORLEISTUNG

NEUES VERDICHTERRAD MIT 9% HÖHEREM DURCHFLUSS BEI 30% GERINGERER TRÄGHEIT

GRÖßERES .88 VERDICHTERGEHÄUSE IM NEUEN PORTED SHROUD DESIGN

VORBEREITETES VERDICHTERGEHÄUSE ZUR EINFACHEN AUFNAHME EINES OPTIONALEN DREHZAHLENSORS

KOMPATIBEL ZU DEN ALTEN GT UND GTX ABGASGEHÄUSEN

TURBINENDIAGRAMM

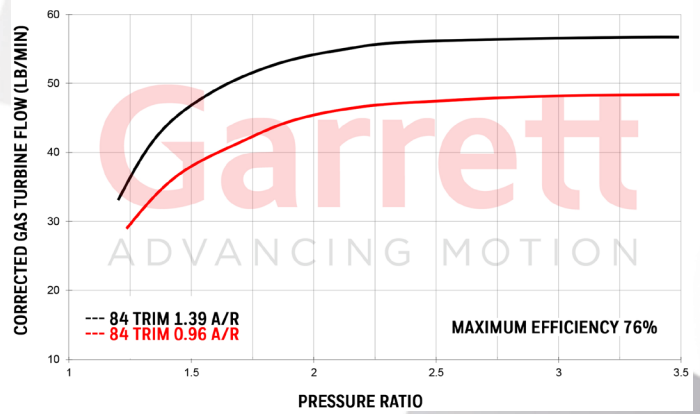

Garrett GTX5020R GEN II

		Verdichterseite				Turbinenseite			
Super Core	Replaces	Eintritt	Austritt	Trim	A/R	Eintritt	Austritt	Trim	€
851285-5018S	NEW	76mm	120mm	41	0.88	99mm	91mm	84	CALL
851285-5019S	NEW	80mm	120mm	45	0.88	99mm	91mm	84	CALL
851285-5020S	804878-5024S	88mm	120mm	54	0.88	99mm	91mm	84	CALL
Bemerkungen:		Abgasgehäuse	A/R	Einlass	Auslass	Wastegate	Volute	€	
Super Core und Abgasgehäuse werden separat verkauft		761208-0030	0.96	T6	V-Band	Nein	Single Scroll	CALL	
		761208-0033	1.39	T6	V-Band	Nein	Single Scroll	CALL	