

Motorleistung: 825 - 1625 PS

Hubraum: 2.0L - 10.0L

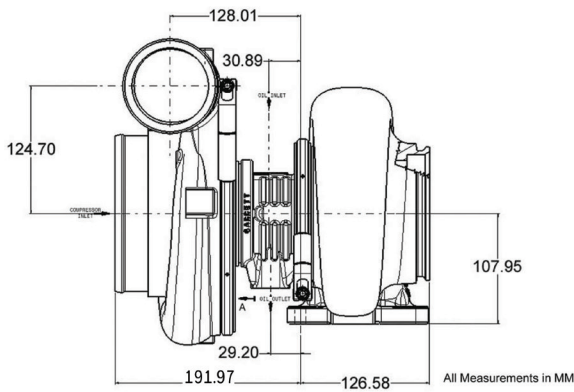

VERDICHTERKENNFELD

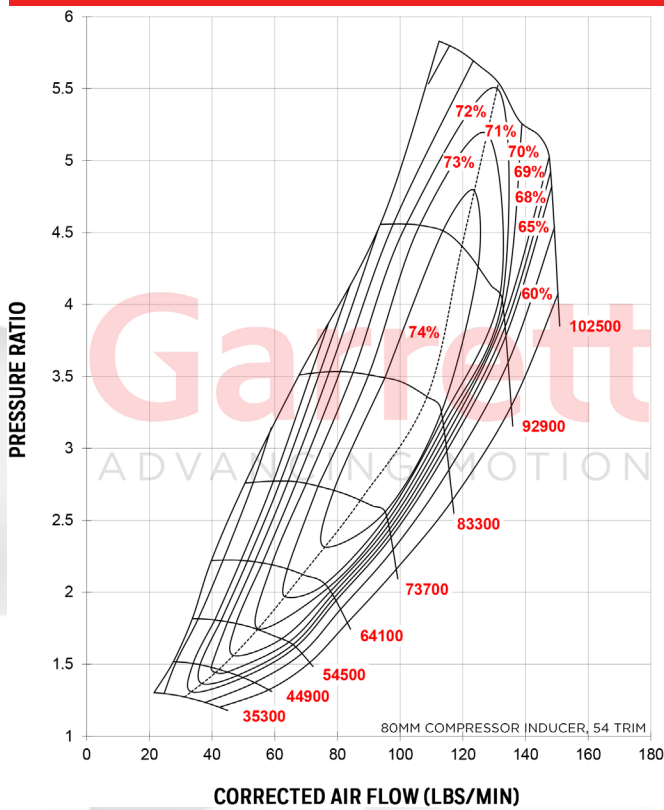

EIGENSCHAFTEN:

GEN 2 AERODYNAMIK FEATURE FÜR EINE ERHÖHTE MOTORLEISTUNG

NEUES VERDICHTERRAD MIT 15% HÖHEREM DURCHFLUSS BEI 39% GERINGERER TRÄGHEIT

GRÖßERES .88 VERDICHTERGEHÄUSE IM NEUEN PORTED SHROUD DESIGN

VORBEREITETES VERDICHTERGEHÄUSE ZUR EINFACHEN AUFNAHME EINES OPTIONALEN DREHZAHLENSORS

KOMPATIBEL ZU DEN ALTEN GT UND GTX ABGASGEHÄUSEN

TURBINENDIAGRAMM

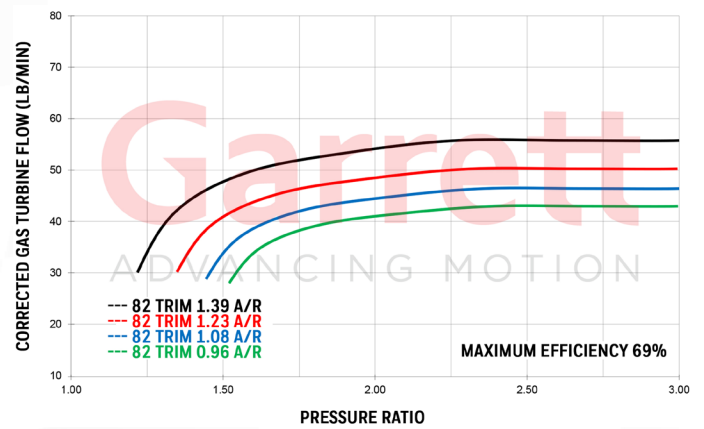

Garrett GTX4709R GEN II

Garrett GTX4709R GEN II		Verdichterseite				Turbinenseite			
Super Core	Replaces	Eintritt	Austritt	Trim	A/R	Eintritt	Austritt	Trim	€
851285-5011S	NEW	76mm	109mm	49	0.88	93mm	84mm	82	CALL
851285-5012S	804878-5002S	80mm	109mm	54	0.88	93mm	84mm	82	CALL
Bemerkungen:		Abgasgehäuse	A/R	Einlass	Auslass	Wastegate	Volute	€	
Super Core und Abgasgehäuse werden separat verkauft		761208-0009	0.96	T6	V-Band	Nein	Single Scroll	CALL	
		761208-0010	1.08	T6	V-Band	Nein	Single Scroll	CALL	
		761208-0011	1.23	T6	V-Band	Nein	Single Scroll	CALL	
		761208-0012	1.39	T6	V-Band	Nein	Single Scroll	CALL	